

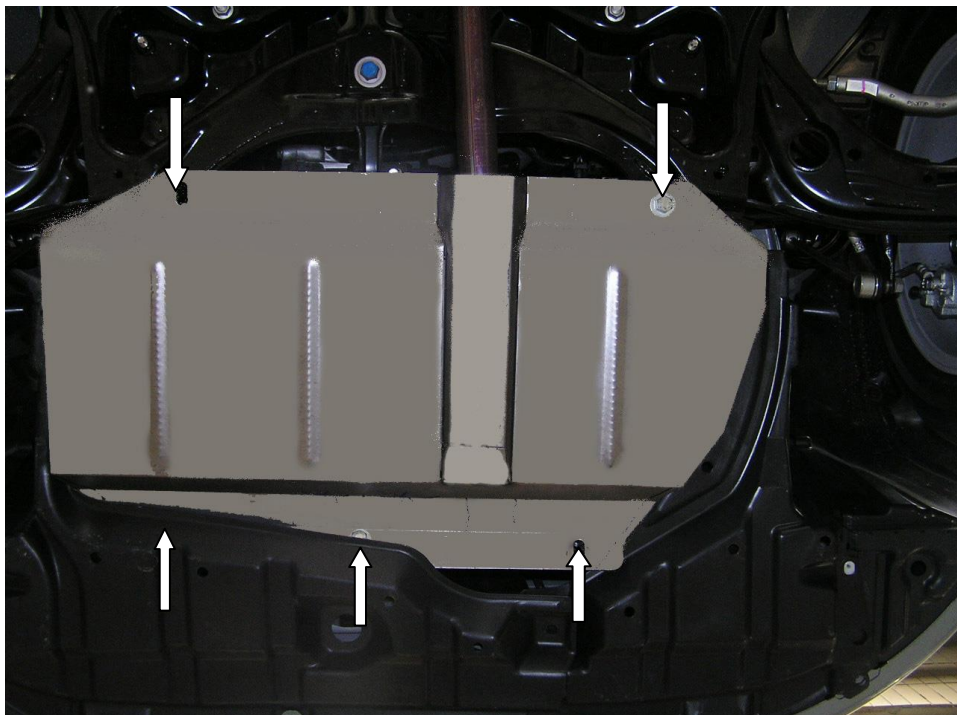

*Рис.3*



*Рис.4*

## Защита картера , КПП

1.0100.00

***Toyota Yaris***



# Защита 1.0100.00

Применяемость (Toyota Yaris 2006 г.в.)

Модификации	Число цилиндров	Мощность Лс.	КПП	Объем двигателя см3
Toyota Yaris	4	--	A	1300

## Комплектность:

№ п/п	Наименование	Обозначение	Количество	Примечание
1	Панель	333	1	
2	Балка	129	1	
3	Планка	СТП.8.006.015	2	20*65
4	Болт	10*25	6	
5	Болт	10*35	2	
6	Шайба	A10	8	

Схема сборки защиты КПП.

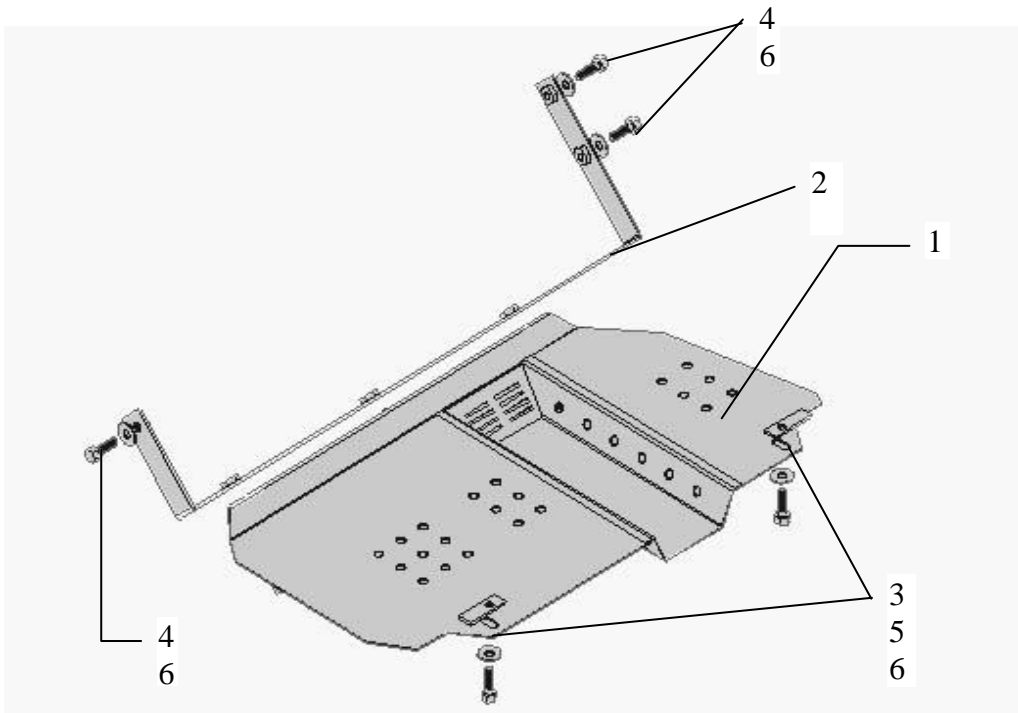

## Установка защиты

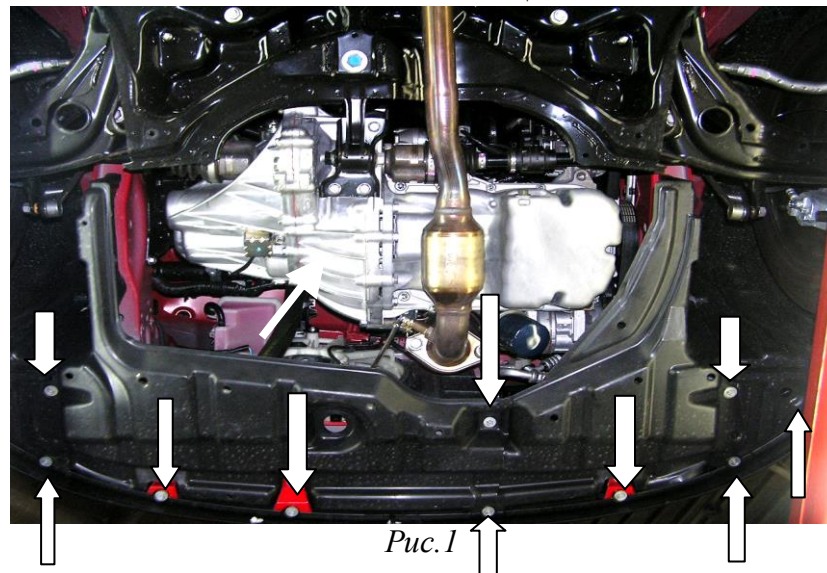

1. Открутить крепление штатного пыльника и подкрылок так, чтобы можно было завести руку, как показано на рис.1, 2 и 3.
2. Прикрутить балку 2 (справа и слева) через отверстия к лонжерону, как показано на рис.2 и 3.
3. Положить планки 3 над отверстиями задней поперечной балки двигателя.
4. Закрепить панель 1 впереди к балке 2 болтами 4, а сзади к поперечной балке двигателя болтами 5.
5. Все точки крепления затянуть.
6. Установить на место штатный пыльник.

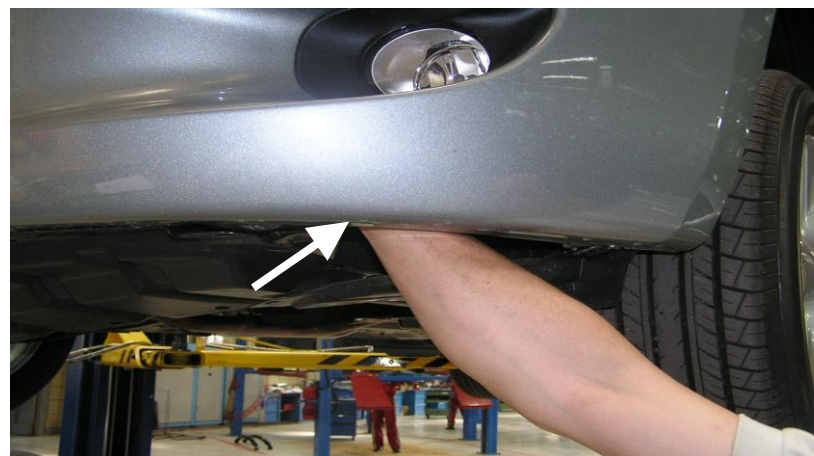

Рис.2

