

Рис. 2



Сталевий захист двигуна
KOLCHUGA[®]
www.kolchuga.ua

1.0650.00

Ram 1500 (IV покоління)

2009 -



Рис. 3

ВНИМАНИЕ!!! После монтажа защиты не допускается соприкосновение элементов защиты с движущимися элементами узлов и агрегатов автомобиля.

Защита 1.0650.00

Применяемость: RAM 1500 (IV), 5.7HEMI, SLT, A, 4x4, 2009 –г.в.

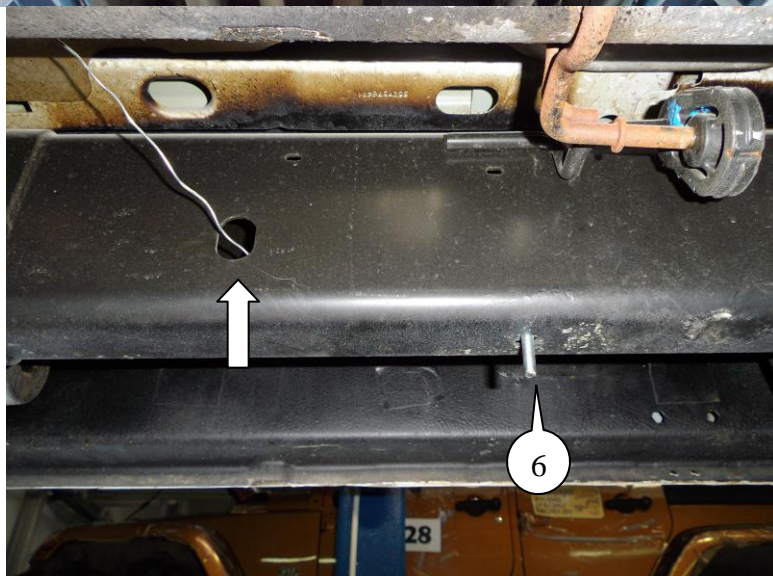
Комплектность:

№ п/п	Наименование	Обозначение	Количество	Примечания
1	Панель	1.0650.00.6.003.732СБ	1	
2	Панель	1.0650.00.6.003.733СБ	1	
3	Панель	1.0650.00.6.003.734СБ	1	
4	Балка	1.0650.00.6.004.331СБ	1	
5	Балка	1.0650.00.6.004.332СБ	1	
6	Кронштейн	1.0650.00.6.005.304СБ	2	
7	Болт	M6x45	2	
8	Болт	M8x25	2	
9	Болт	M8x55	2	
10	Болт	M8x90	1	
11	Болт	M10x25	3	
12	Болт	M10x35	3	
13	Болт	M10x45	6	
14	Шайба	A6	4	
15	Шайба	A8	11	
16	Шайба	A10	19	
17	Шайба	A12	11	
18	Гровер	M10	11	
19	Планка	СТП.6.006.016СБ	3	
20	Планка	СТП.8.006.022	2	
21	Крепеж	521.6.013.003 с поводком	2	С поводком
22	Гайка самоконтр.	M6	2	
23	Гайка самоконтр.	M8	2	
24	Амортизатор	Ø30	2	

Схема сборки защиты радиатора, двигателя, КПП и РКПП

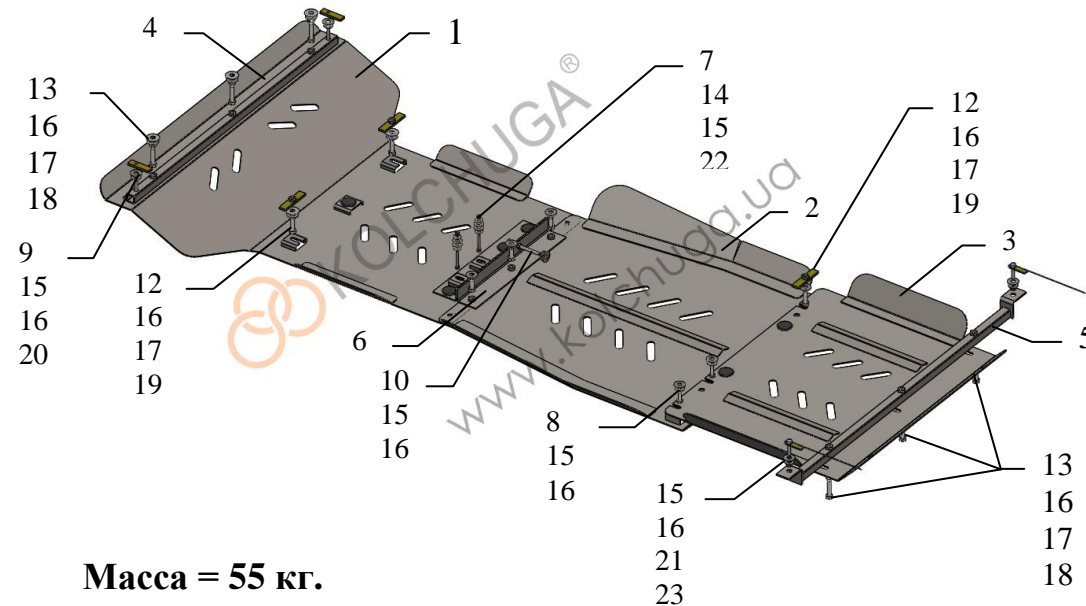

Масса = 55 кг.

Толщина = 3 мм.

Установка защиты:

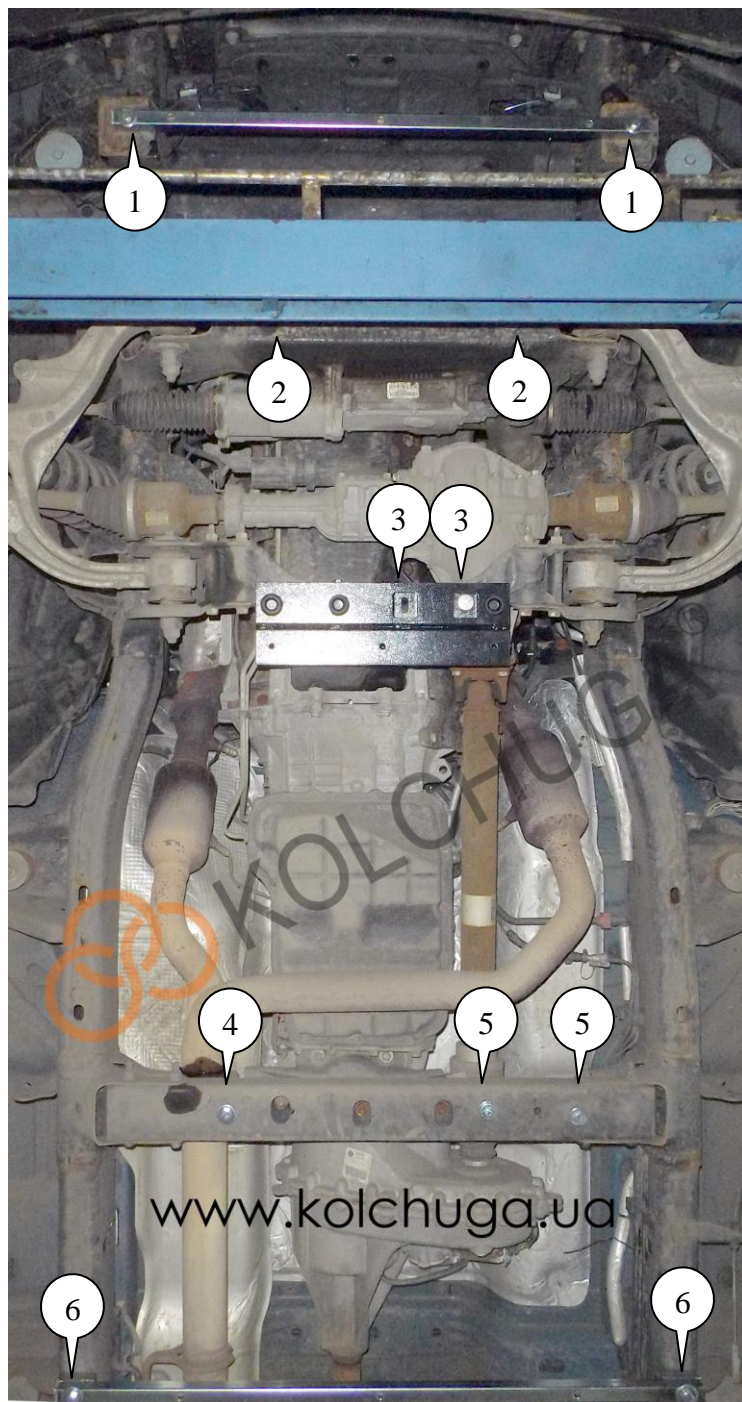

Рис.1

1. Установить балку 4 в отверстия поз.1 болтами 9 через планки 20, рис.1.
2. Установить планки 19 над штатными отверстиями передней балки крепления передних рычагов (поз.2) и наживить болты 12 с шайбами 16, 17 и гроверами 18, рис.1.
3. Прикрутить кронштейн 6 к задней балке крепления передних рычагов с помощью болтов 7 с шайбами 14, 15 и гаек 22 (поз.3), дополнительно прикрутить кронштейн 6 с торцевой части болтом 10 с шайбами 15, 16, рис.1.
4. Установить планку 19 над штатным отверстием балки КПП и наживить болт 12 с шайбами 16, 17 и гровером 18 (поз.4), рис.1.
5. Наживить болты 8 с шайбами 15, 16 в штатные гайки балки КПП, поз.5, рис.1.
6. Завести через боковые отверстия лонжеронов рис.3 (указано стрелками) и установить крепеж 21 над штатными отверстиями лонжеронов (поз.6) и прикрутить балку 5 с помощью гаек 23 с шайбами 15, 16, рис.1.
7. Завести панель 1 пазами под установленные болты 12 и прикрутить к балке 4 болтами 13 с шайбами 16, 17, гровером 18, и к кронштейну 6 болтами 11 с шайбами 16, 17 и гровером 18, рис.2.
8. Завести панель 2 пазами под установленные на балке КПП болты 11, 12, и к кронштейну 5 под болты 11 рис.2.
9. Завести панель 3 пазами под панель 2 и к балке 5 болтами 13 с шайбами 16, 17 и гровером 18, рис.2.
10. Затянуть все точки крепления.

Защита закрывает радиатор, двигатель, КПП, РКПП.

07.09.2017