



Рис.2

**ВНИМАНИЕ!!!** После монтажа защиты не допускается соприкосновение элементов защиты с движущимися элементами узлов и агрегатов автомобиля.

WAUZZZF49GA004724



Сталевий захист двигуна  
**KOLCHUGA**<sup>®</sup>  
[www.kolchuga.ua](http://www.kolchuga.ua)

**1.0709**  
**Audi A4 B9**  
**2015-**

## Защита 1.0709

Применяемость: *Audi A4 B9, 1.8TFSI - 2.0FSI, A, 2015- г.в.*

Комплектность:

№ п/п	Наименование	Обозначение	Кол-во	Примечания
1	Панель	1.0709.00.8.003.1371	1	
2	Панель	1.0709.00.8.003.1372	1	
3	Балка	1.0709.00.6.004.485СБ	1	
4	Кронштейн	1.0709.00.6.005.323	1	h = 35mm
5	Кронштейн	1.0709.00.6.005.324	1	h = 45mm
6	Болт	M6x25	2	
7	Болт	M8x25	12	
8	Болт	M8x35	2	
9	Болт	M8x55	2	
10	Болт	M8x70	1	
11	Болт	M8x80	1	
12	Шайба	A6	2	
13	Шайба	A8	18	
14	Шайба	A10	2	
15	Гайка самоконтр.	M8	2	
16	Крепеж	521.6.013.002-01	2	
17	Планка	СТП.6.006.016	2	
18	Планка	СТП.6.006.037СБ	4	
19	Гайка клетевая	M6	2	
20	Гайка клетевая	M8	3	
21	Амортизатор 30		8	
22	Гровер	M8	16	
23	Гайка клепальная	M8	2	

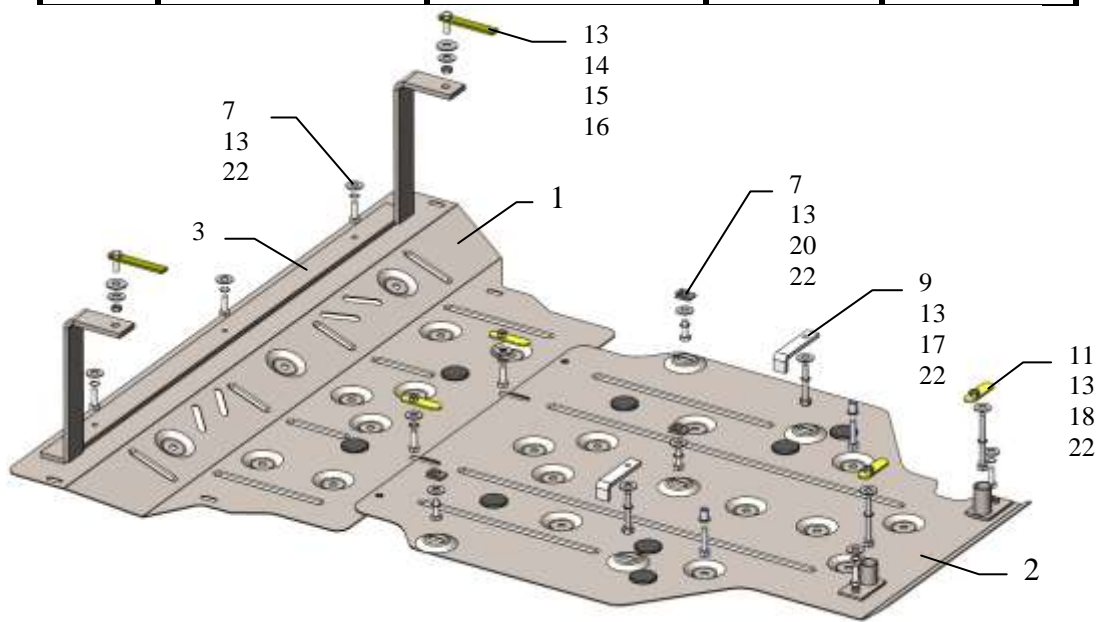

Защита закрывает двигатель, КПП.

Масса = 19.5 кг.

## Установка защиты.

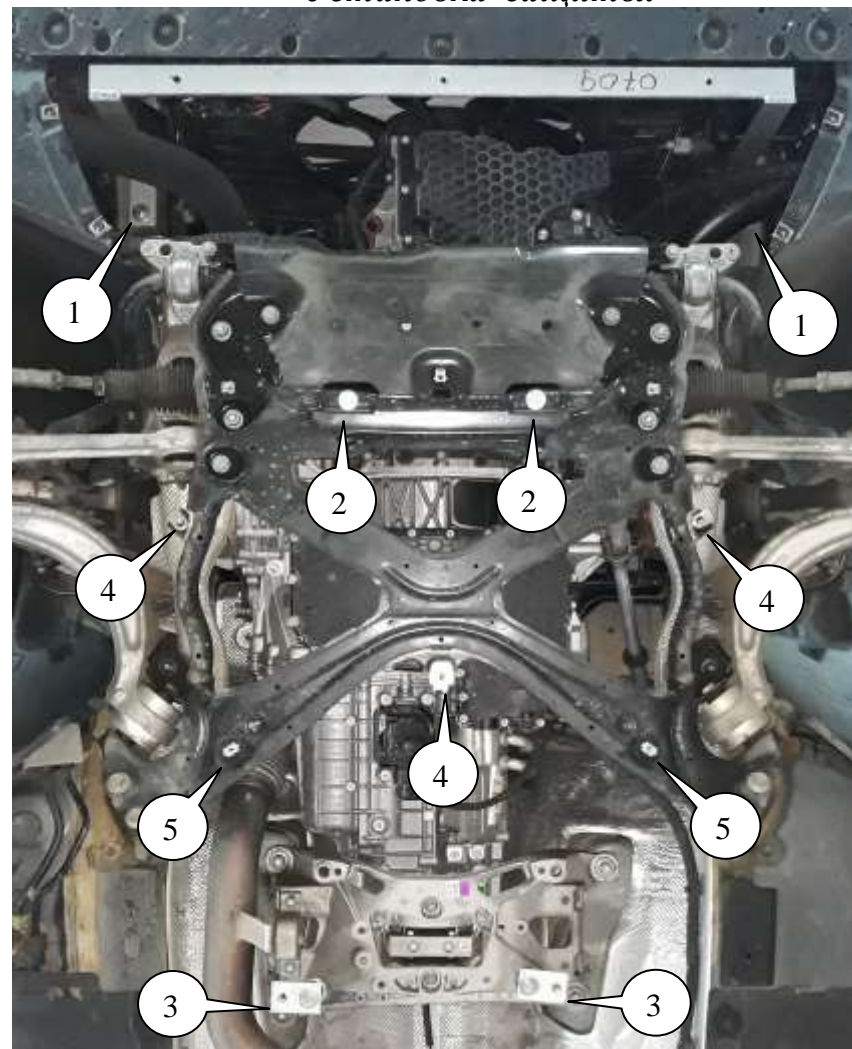

рис.1

1. Снять штатный пыльник.
2. Установить балку 3 в отверстия лонжеронов автомобиля поз.1 с помощью крепежа 16 и гаек 15.
3. Установить кронштейны 4, 5 в отверстия балки КПП поз.3 болтами 10, 11 и планками 18, рис.1.
4. Наживить болты 7 с помощью планок 18 в отверстия подрамника поз.2, рис.1.
5. Установить панель 2 пазами под болты 7 поз.2, к кронштейнам 4, 5 болтами 7 поз 3 и в остальные точки крепления болтами 7, 8, 9.
6. Установить панель 1 пазами под болты 7 и к балке 3 болтами 7.
7. Затянуть все точки крепления.