

Рис.2

Сталевий захист двигуна
KOLCHUGA[®]
www.kolchuga.ua

1.0750.00
MAZDA 2
Третє покоління DJ
після 2014г.в.



Защита 1.0750.00

Применяемость: *Mazda 2 (DJ), 1.5i, A, 2014 –*

Комплектность:

№ п/п	Наименование	Обозначение	Количество	Примечание
1	Панель	1.0750.00.6.003.857	1	
2	Панель	1.0750.00.6.003.858	1	
3	Крышка	1.0559.00.8.016.067	1	
4	Болт	M6x25	10	
5	Болт	M8x16	2	
6	Болт	M8x25	2	
7	Шайба	A6	10	
8	Шайба	A8	16	
9	Шайба	A10	4	
10	Планка	СТП.8.006.033	2	
11	Крепеж	521.6.013.002-01	2	
12	Гайка самоконтрящаяся	M8 DIN 985	2	
13	Амортизатор 30		4	

Схема сборки защиты

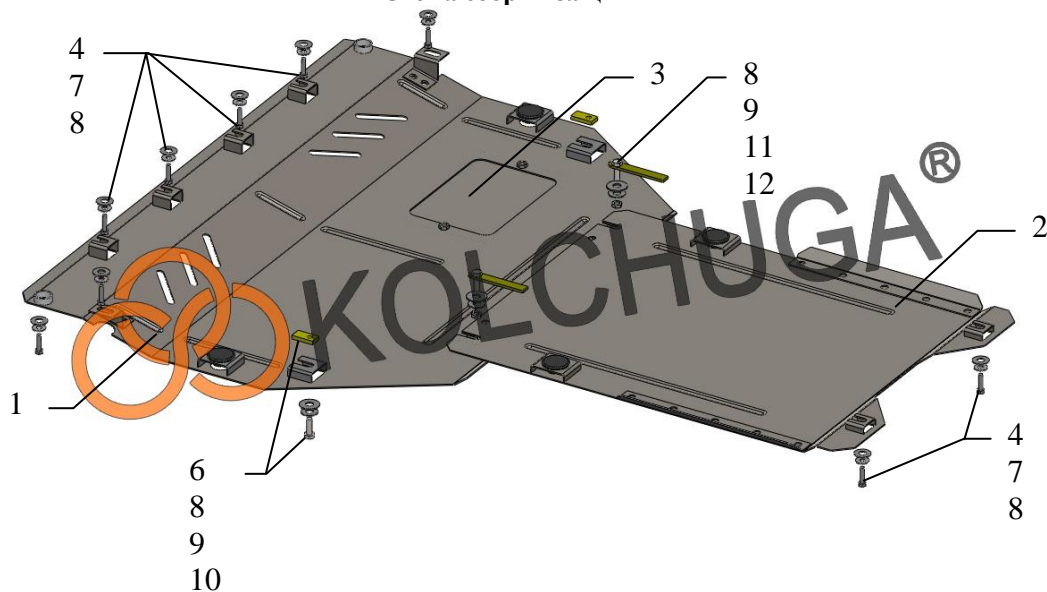

Масса = 15.3 кг.

ВНИМАНИЕ!!! После монтажа защиты не допускается соприкосновение элементов защиты с движущимися элементами узлов и агрегатов автомобиля.

Установка защиты



Рис.1

1. Снять штатную пластиковую защиту и термозащиту глушителя.
2. Установить крепеж 11 в отверстия подрамника и наживить гайки 12, позиция 1, рис.1.
3. Установить планки 10 в отверстия подрамника и наживить болты 6, позиция 2, рис.1.
4. Завести панель 1 пазами под установленные болты и закрепить спереди к раме радиатора болтами 4 либо штатным крепежом.
5. Установить панель 2 пазами под панель 1 и в штатные гайки болтами 4 либо штатным крепежом.
6. Затянуть все точки крепления.

Защита закрывает двигатель, КПП, радиатор, выхлопную трубу.

Vin: 3MDDJ5HVA3M142338

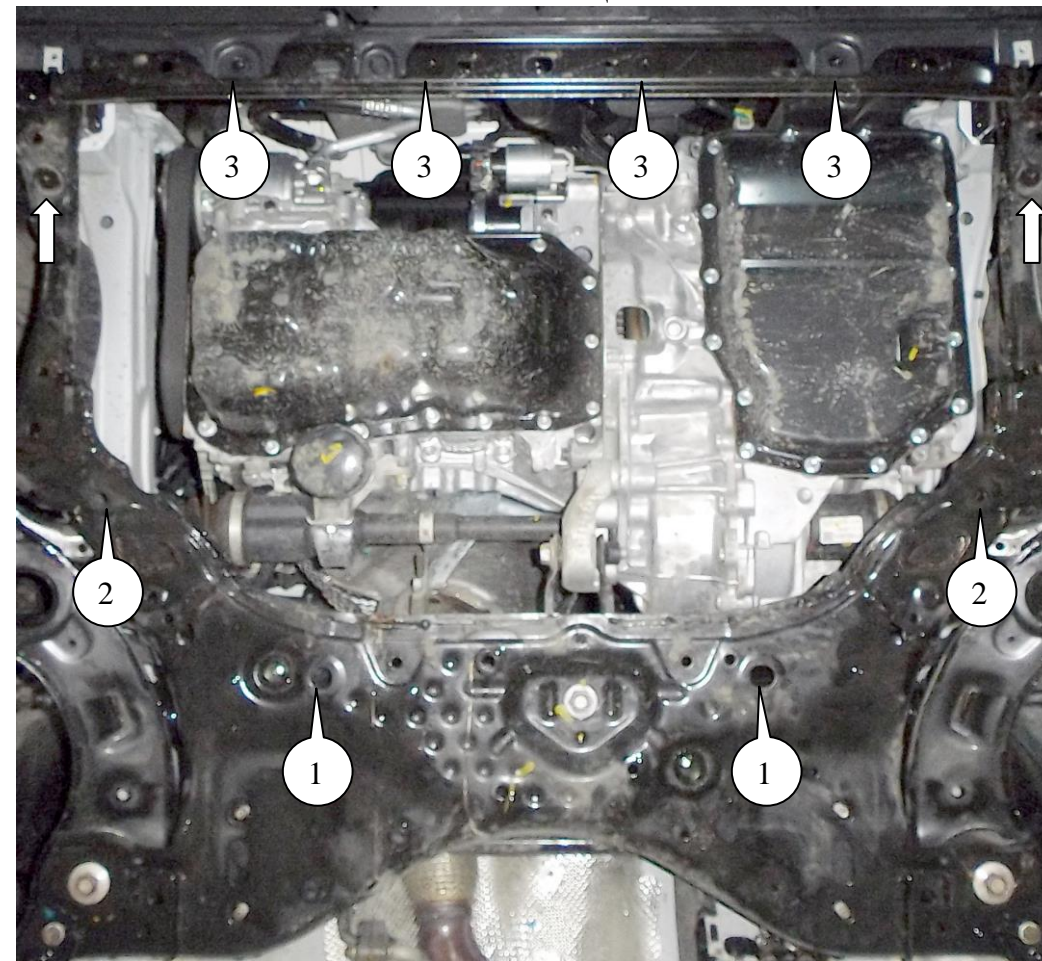
12.03.2017