

Рис. 2



Сталевий захист двигуна  
 **KOLCHUGA**<sup>®</sup>  
[www.kolchuga.ua](http://www.kolchuga.ua)

**1.0821.00**  
***CADILLAC ESCALADE (III покоління)***  
**2007 – 2014**

**ВНИМАНИЕ!!!** После монтажа защиты не допускается соприкосновение элементов защиты с движущимися элементами узлов и агрегатов автомобиля.

## Защита 1.0821.00

**Применяемость:** Cadillac Escalade III поколение, 6.2i, A, 4x4,  
2007 – 2014 г.в.

**Комплектность:**

№ п/п	Наименование	Обозначение	К-во	Примечание
1	Панель	1.0821.00.6.003.957 СБ	1	
2	Панель	1.0821.00.6.003.958 СБ	1	
3	Панель	1.0821.00.6.003.959 СБ	1	
4	Панель	1.0821.00.6.003.988 СБ	1	
5	Болт	M8x25	3	
6	Болт	M10x35	8	
7	Шайба	A8	3	
8	Шайба	A10	11	
9	Шайба	A12	8	
10	Гровер	M10	8	
11	Планка	СТП.8.006.022	1	
12	Планка	СТП.8.006.022	2	с поводком
13	Планка	СТП.6.006.016СБ	6	
14	Гайка	M10	2	клепальная

## Схема сборки защиты радиатора, двигателя, КПП и РКПП

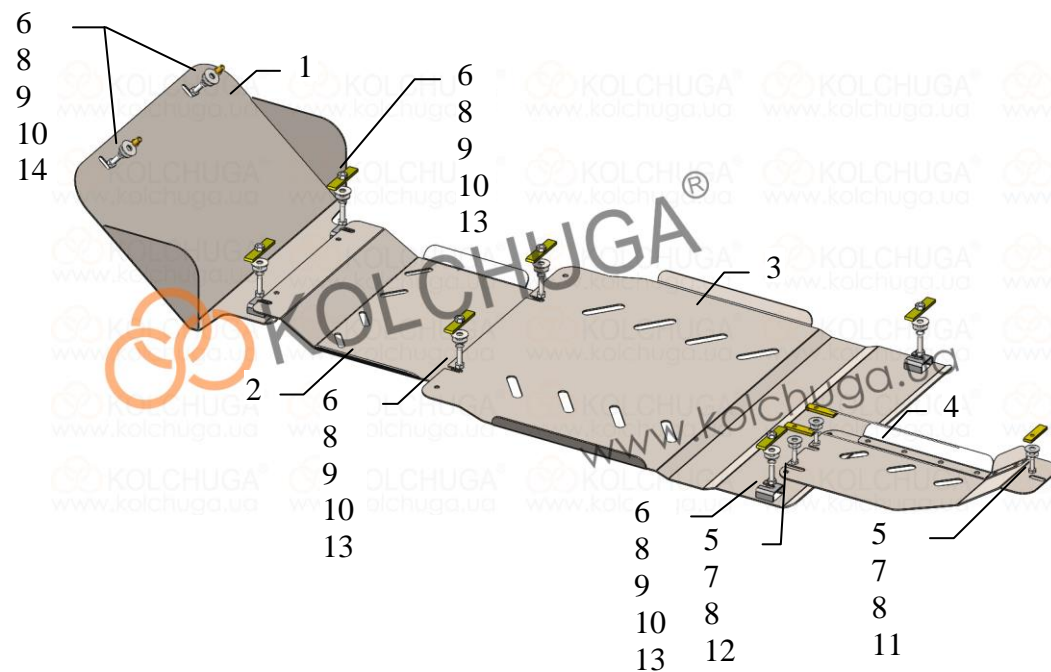

**Толщина = 3мм.**

**Масса = 32.0 кг.**

### Установка защиты:

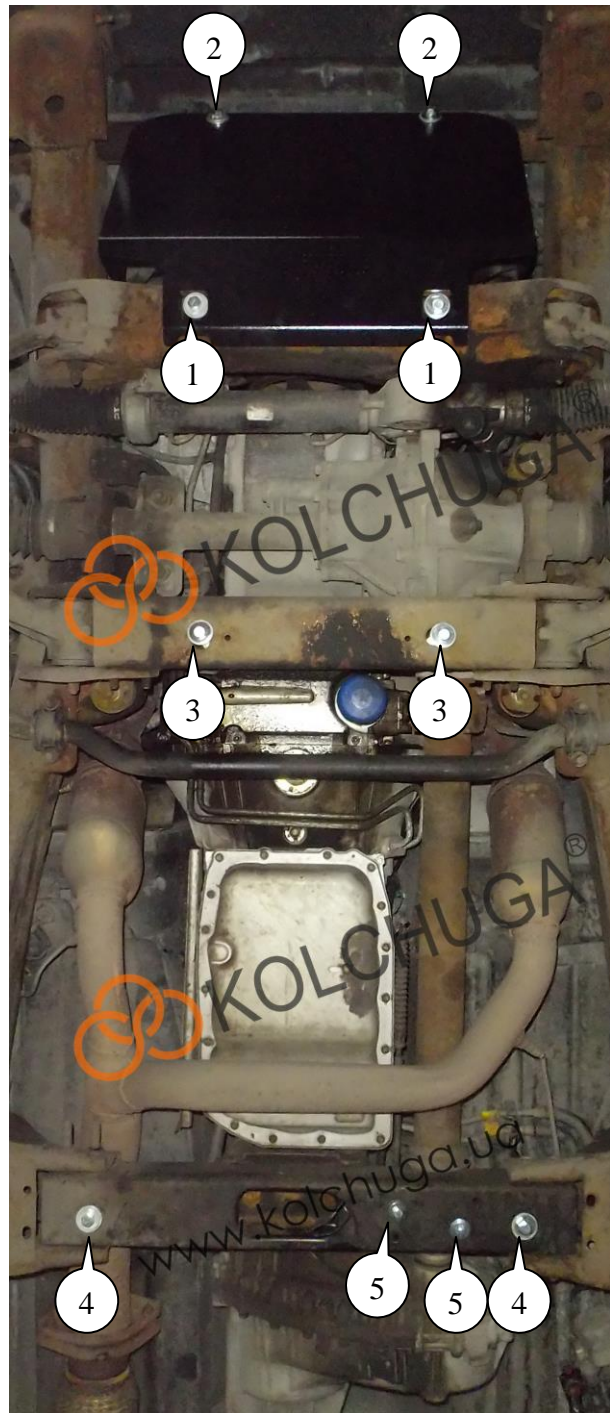

Рис.1

1. Установить планки 13 над штатными отверстиями передней балки крепления рычагов (поз.1) и наживить болты 6 с шайбами 8, 9 и гроверами 10, рис.1.
2. Установить планки 13 над штатными отверстиями задней балки крепления рычагов (поз.3) и наживить болты 6 с шайбами 8, 9 и гроверами 10, рис.1.
3. Установить планки 13 над штатными отверстиями балки КПП и наживить болты 6 с шайбами 8, 9 и гроверами 10 (поз.4), рис.1.
4. Установить планки 12 над штатными отверстиями балки КПП и наживить болты 5 с шайбами 7, 8 (поз.5), рис.1.
5. Завести панель 1 пазами под установленные болты 10 и прикрутить к штатной балке болтами 6 с шайбами 8, 9 и гровером 10, поз.2, рис.1.
6. Завести панель 2 пазами под панель 1 и под ранее установленные болты 6 с шайбами 8, 9 и гровером 10, рис.2.
7. Завести панель 3 пазами под панель 2 и к балке КПП под установленные болты 6 с шайбами 8, 9 и гровером 10, рис.2.
8. Завести панель 4 пазами, под панель 3, под установленные болты 5 и прикрутить к балке болтом 5 с шайбами 7, 8 и планкой 11, рис.2.
9. Затянуть все точки крепления.

**Защита закрывает радиатор, двигатель, КПП, РКПП.**

04.12.2017