

**ВНИМАНИЕ!!!** После монтажа защиты не допускается соприкосновение элементов защиты с движущимися элементами узлов и агрегатов автомобиля.



Сталевий захист двигуна  
 **KOLCHUGA**<sup>®</sup>  
www.kolchuga.ua

**1.0927.00**

***Chevrolet Bolt EV***

1. Демонтировать штатный пыльник.
2. Установить клепальные гайки 15 с помощью специального приспособления в отверстия поз.1 и закрепить балку 3 болтами 8, рис.1.
3. Установить кронштейны 4 штатными болтами, поз.3, рис.1.
4. Установить панель 2 в места 4 болтами 5 и к корпусу батареи болтами 5, рис.1.
5. Установить панель 1 к балке 3 болтами 6, к подрамнику авто болтами 7(поз.2), к кронштейнам 4 и к панели 2 болтами 6, рис.1, 2.
6. Затянуть все точки крепления.

## Защита 1.0927.00

Применяемость: Chevrolet Bolt EV, 60kwt, A, 2016-

Комплектность:

№ п/п	Наименование	Обозначене	Количество	Примечания
1	Панель	1.0927.00.6.003.1092СБ	1	
2	Панель	1.0927.00.6.003.1093СБ	1	
3	Балка	1.0927.00.6.004.438СБ	1	
4	Кронштейн	1.0927.00.6.005.385СБ	1	
5	Болт	M6x25	8	
6	Болт	M8x25	11	
7	Болт	M10x25	2	
8	Болт	M10x35	2	
9	Шайба	A6	8	
10	Шайба	A8	19	
11	Шайба	A10	6	
12	Гровер	M8	11	
13	Гровер	M10	4	
14	Амортизатор 30	-	2	
15	Гайка клепаляная	M10	2	

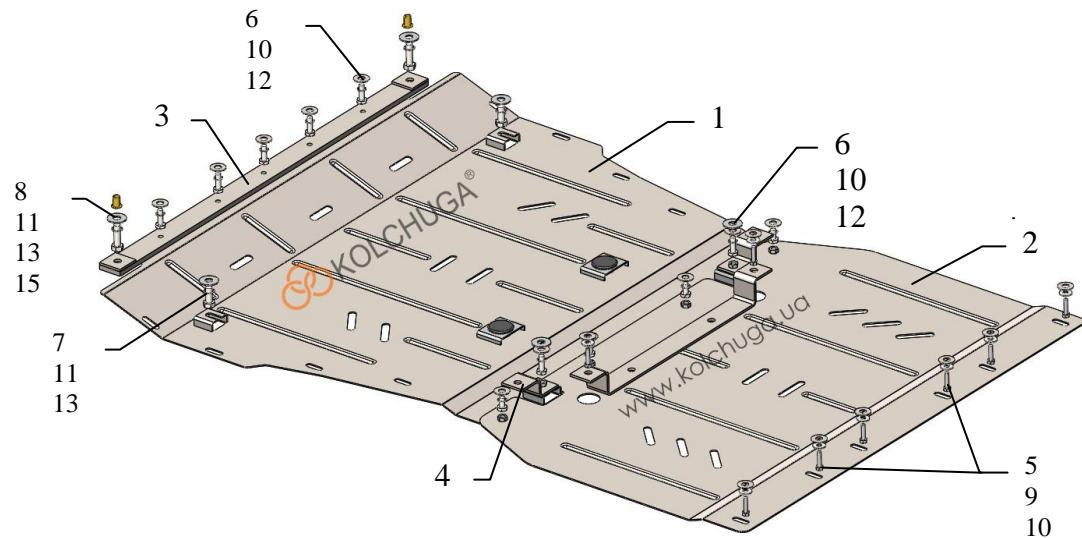

Масса = 20.9 кг.

## Установка защиты

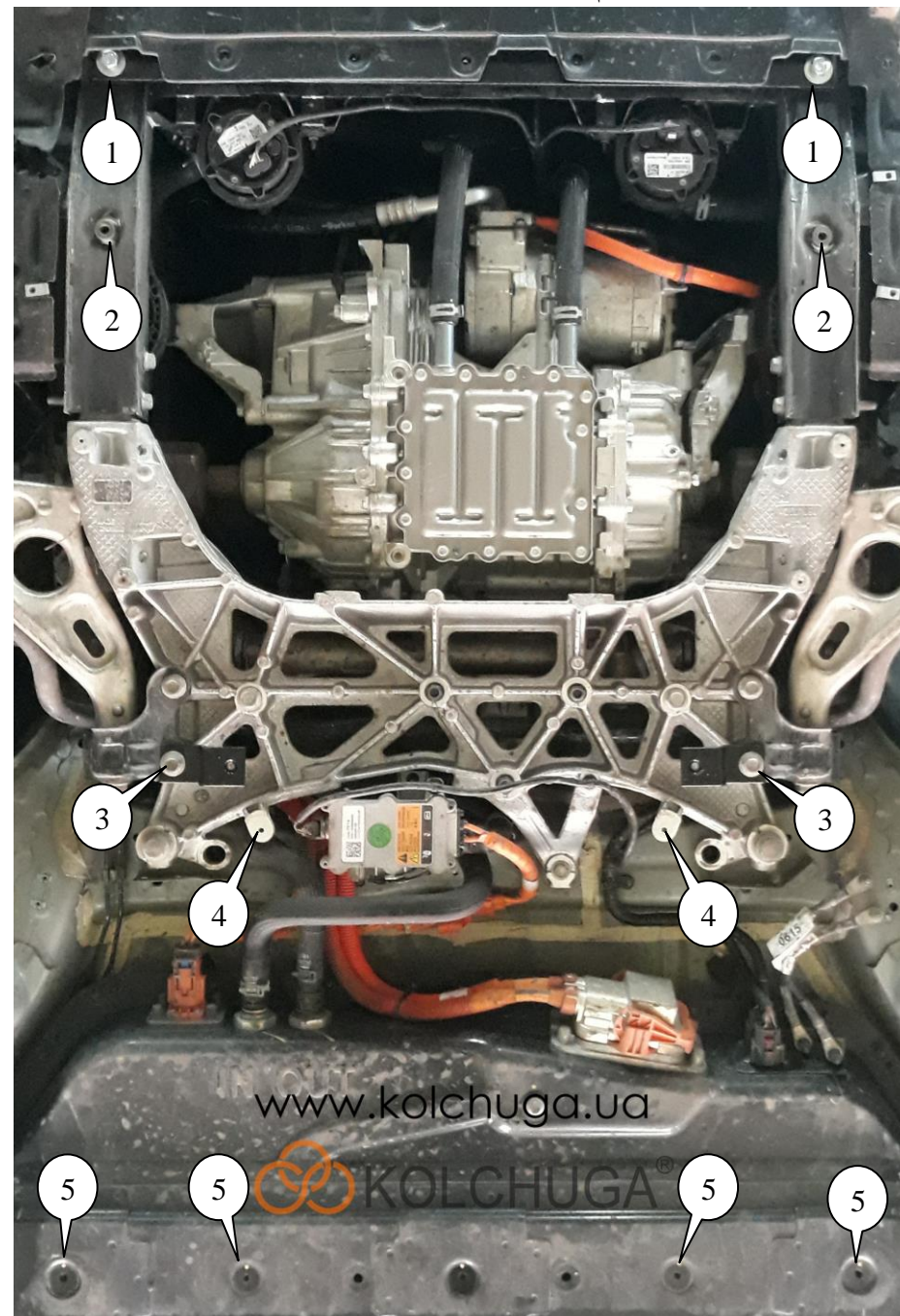

рис.1